

# Farmářský stánek



### Krok 1. - instalace stojek

Stánek se skládá ze čtyř stojek, které v sobě mají předfrézované výřezy.

Stojky tedy spojíme podle obrázku a vzniknou nám dvě části ve tvaru "X".

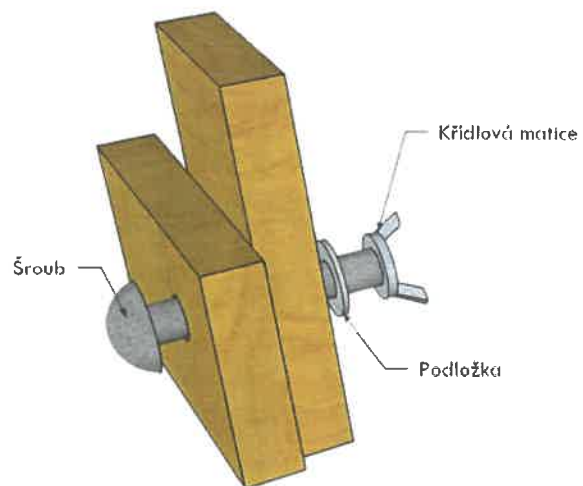

TABULKA SPOJOVACÍHO MATERIÁLU

Název spojovacího prvku	Rozměr	Počet kusů
<b>Vratový šroub</b>	<b>6 x 50</b>	<b>2</b>

Strana 1.

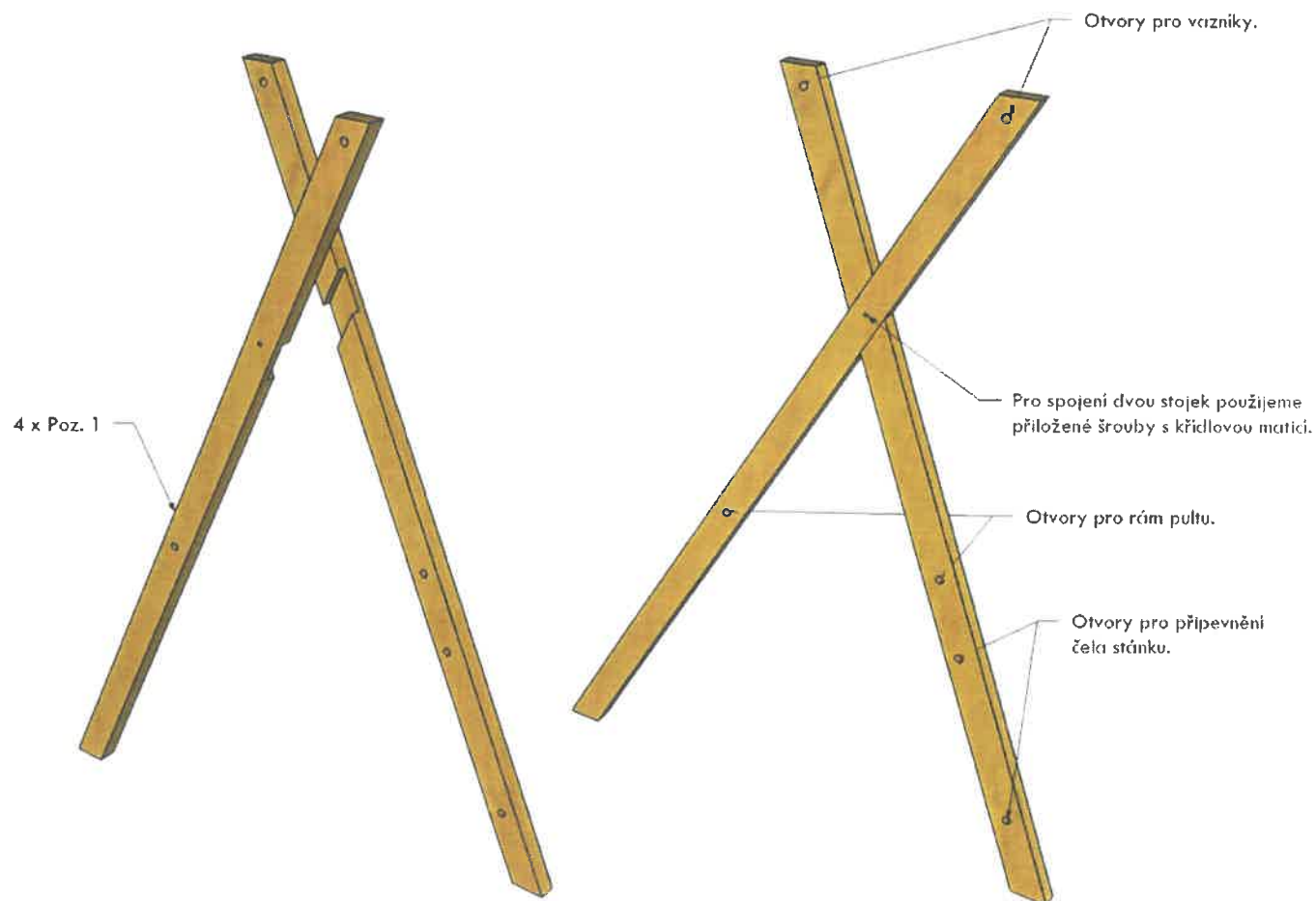

## Krok 2. - instalace vazníků

Pomocí přiložených šroubů připevníme k oběma částím (tvar "X") vazníky.

### POZOR!!!

Vazníky mají z jedné strany namontované kovové plíšky, do kterých zasuneme v dalších krocích střešní příčky. Proto připevníme vazníky tak, aby plíšky směřovaly dovnitř stánku (viz obrázek).

TABULKA SPOJOVACÍHO MATERIÁLU

Název spojovacího prvku	Rozměr	Počet kusů
<b>Vratový šroub</b>	<b>6 x 90</b>	<b>4</b>

Strana 2.

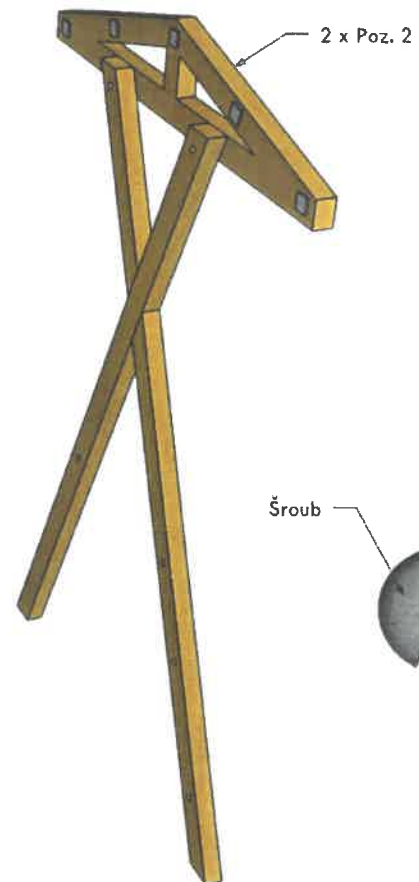

Šroub

2 x Poz. 2

Křídlová matice

Podložka

### Krok 3. - instalace čela stánku

Čelní část stánku se pouze zasune do přípevných plíšků na stojkách stánku.

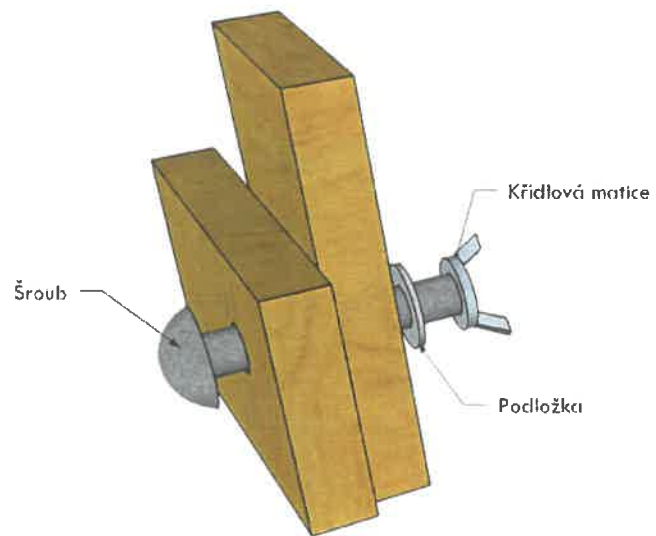

TABULKA SPOJOVACÍHO MATERIÁLU

Název spojovacího prvku	Rozměr	Počet kusů
<b>Vratový šroub</b>	<b>6 x 90</b>	<b>4</b>

Strana 3.

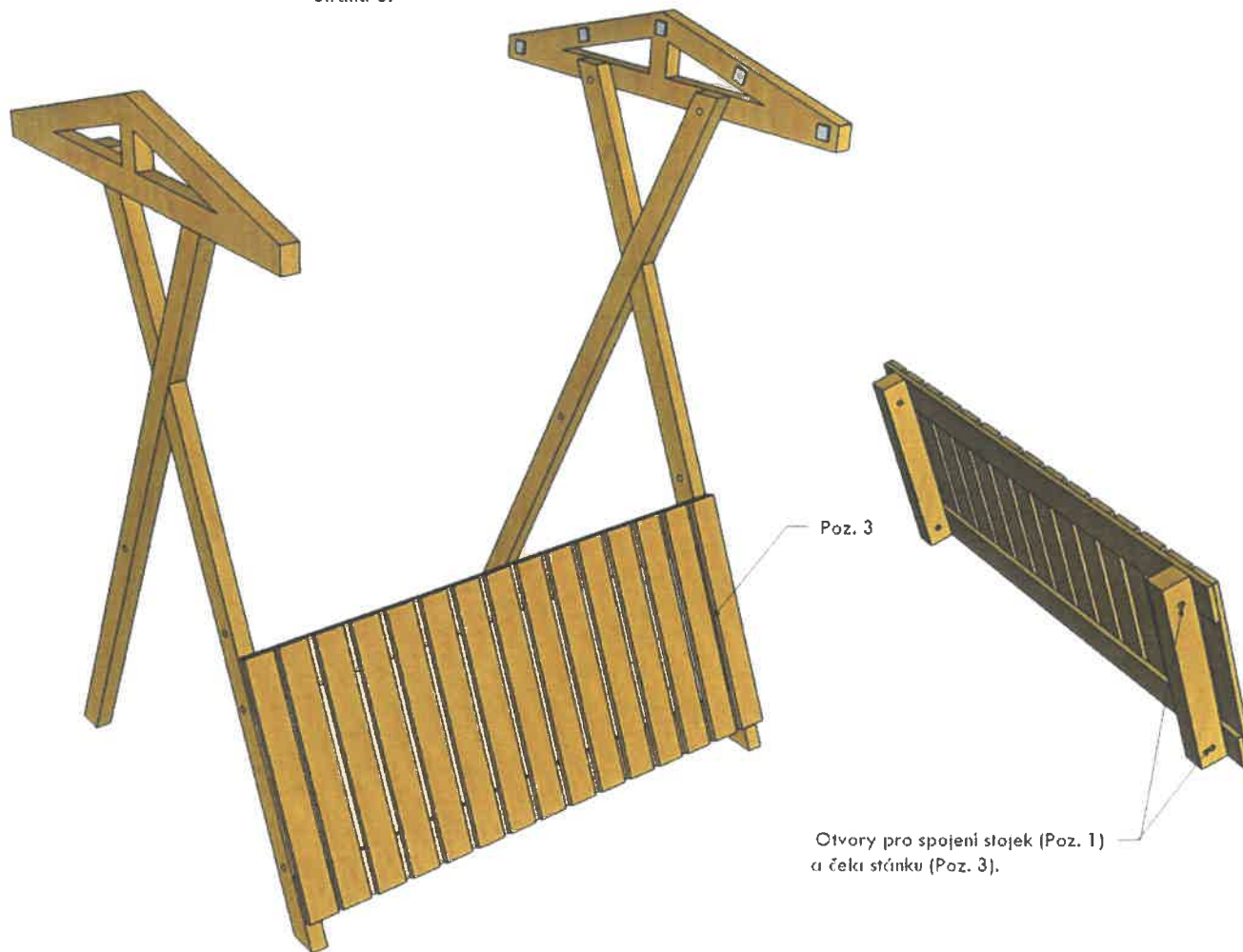

Otvory pro spojení stojek (Poz. 1)  
a čela stánku (Poz. 3).

#### Krok 4. - instalace příčky

Příčky stánku připevníme pomocí příložených šroubů k oběma částím ve tvaru "X".

#### POZOR!!!

Příčky mají stejně jako vazníky plíšky, které musí směřovat dovnitř stánku.

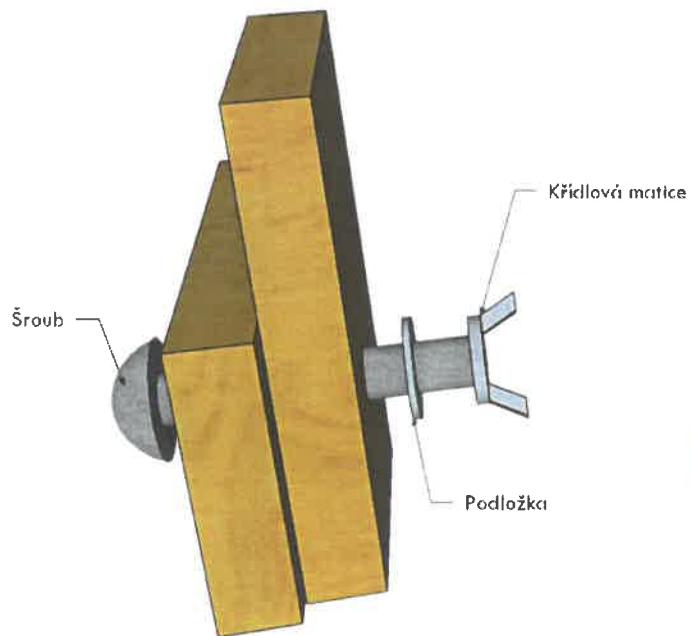

#### Strana 4.

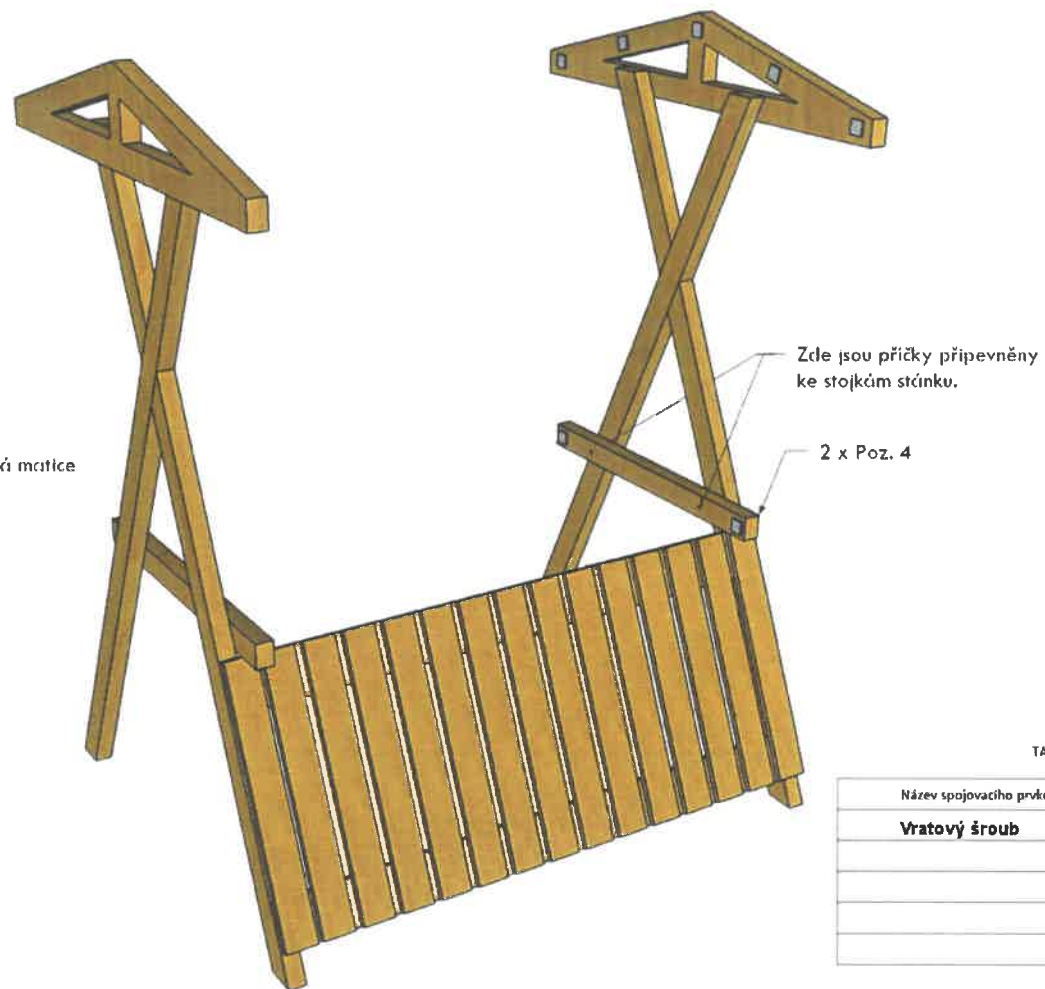

TABULKA SPOJOVACÍHO MATERIÁLU

Název spojovacího prvku	Rozměr	Počet kusů
<b>Vratový šroub</b>	<b>6 x 90</b>	<b>4</b>



Krok 5. - instalace příček

Příčky stánku (Poz. 5) zahákáme za zámeček připevněný na (Poz. 4).

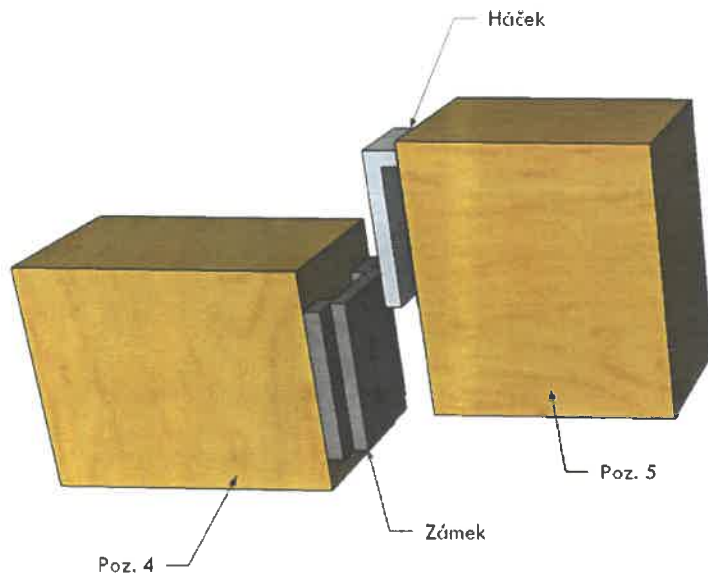

TABULKA SPOJOVACÍHO MATERIÁLU

Název spojovacího prvku	Rozměr	Počet kusů

Strana 5.



Krok 6. - instalace pufru

Pultová deska je dodávána v jednom kuse, není jí tedy třeba montovat, či připevňovat ke stánku. Desku pouze položíme na připravený rám (Poz. 4 a 5).



TABULKA SPOJOVACÍHO MATERIÁLU

Název spojovacího prvku	Rozměr	Počet kusů

Krok 7. - instalace střešních příček

Střešní příčky se nasadí do připravených kovových zámků, které jsou připevněny na vaznících.

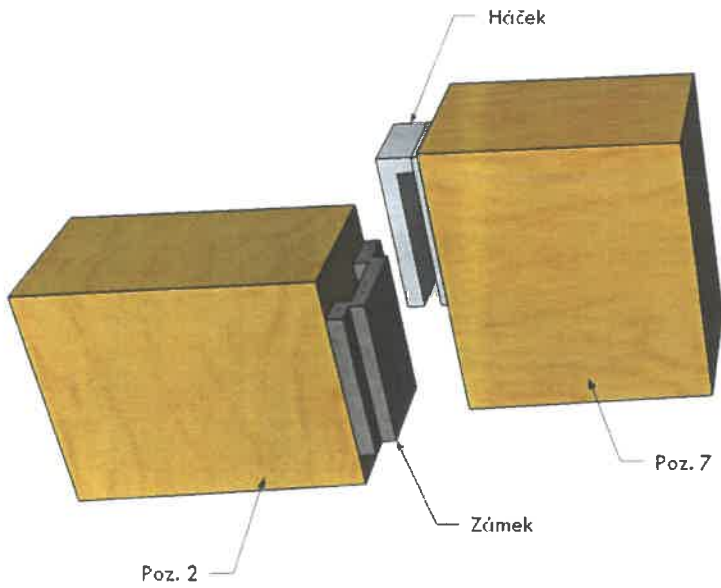

TABULKA SPOJOVACÍHO MATERIÁLU

Název spojovacího prvku	Rozměr	Počet kusů





Strana 8.

Krok 8. - instalace střešního poklopu

Na závěr se přes vazníky a střešní příčky natáhne střešní krytina a zajistí se



TABULKA SPOJOVACÍHO MATERIÁLU

Název spojovacího prvku	Rozměr	Počet kusů